

# STUDIO SERVICE EDIL B. s.r.l.

Corso Mazzini n.10 - Forlì - Tel.0543/370253 - Fax.0543/457266  
P.IVA-C.F.-R.I.(FC) 03493340404

**OGGETTO DI INTERVENTO:**  
PIANO URBANISTICO ATTUATIVO (P.U.A.) DI INIZIATIVA PRIVATA RIGUARDANTE UN' AREA PRODUTTIVA DI ESPANSIONE SITA NEL COMUNE DI MELDOLA IN VIA LA GUALCHIERA - AREA "A"

**ELABORATO:**  
ELBORATO GRAFICO SCHEMA ILLUMINAZIONE PUBBLICA

**COMMITTENTE:**  
CONSORZIO "LA GUALCHIERA" sede in V.le Roma n°172 - Meldola (FC) C.F.(P.I.) 03678070404

**PROGETTISTA Dott. Ing.:**  
GABRIELE SALIMBENI

**ELABORATO GRAFICO:**  
**5**

DATA: NOVEMBRE 2016  
SCALA: 1:500

Spazio riservato all'Amministrazione Comunale ed agli Enti Pubblici:

## SCHEMA PLANIVOLUMETRICO scala 1:500



LEGENDA GRAFICA	ALBERATURE
SUPERFICIE LOTTI	PERIMETRO COMPARTO AREA DI INTERVENTO
STRADA DI NUOVA REALIZZAZIONE	PERIMETRO INTERVENTO COINCIDENTE CON S.T.
MARCIAPIEDE STRADALE	PERIMETRO INTERVENTO ESCLUSA DALLA S.T.
PARCHEGGI	DISTANZA DI RISPETTO ML. 30 DA STRADA PROV.
SUP. A VERDE PUBBLICO UI	SAGOMA MASSIMO INGOMBRO FABBRICATI
SUP. A VERDE PUBBLICO UZ	METANODOTTO ESISTENTE NUOVO METANODOTTO
SUP. A VERDE PRIVATO DI MITIGAZIONE	SUP. A VERDE PUBBLICO CON PERC. A TREZZ. UZ
AREA ESTERNA AL COMPARTO	SUP. A VERDE PUBBLICO CON PERC. A TREZZ. UI

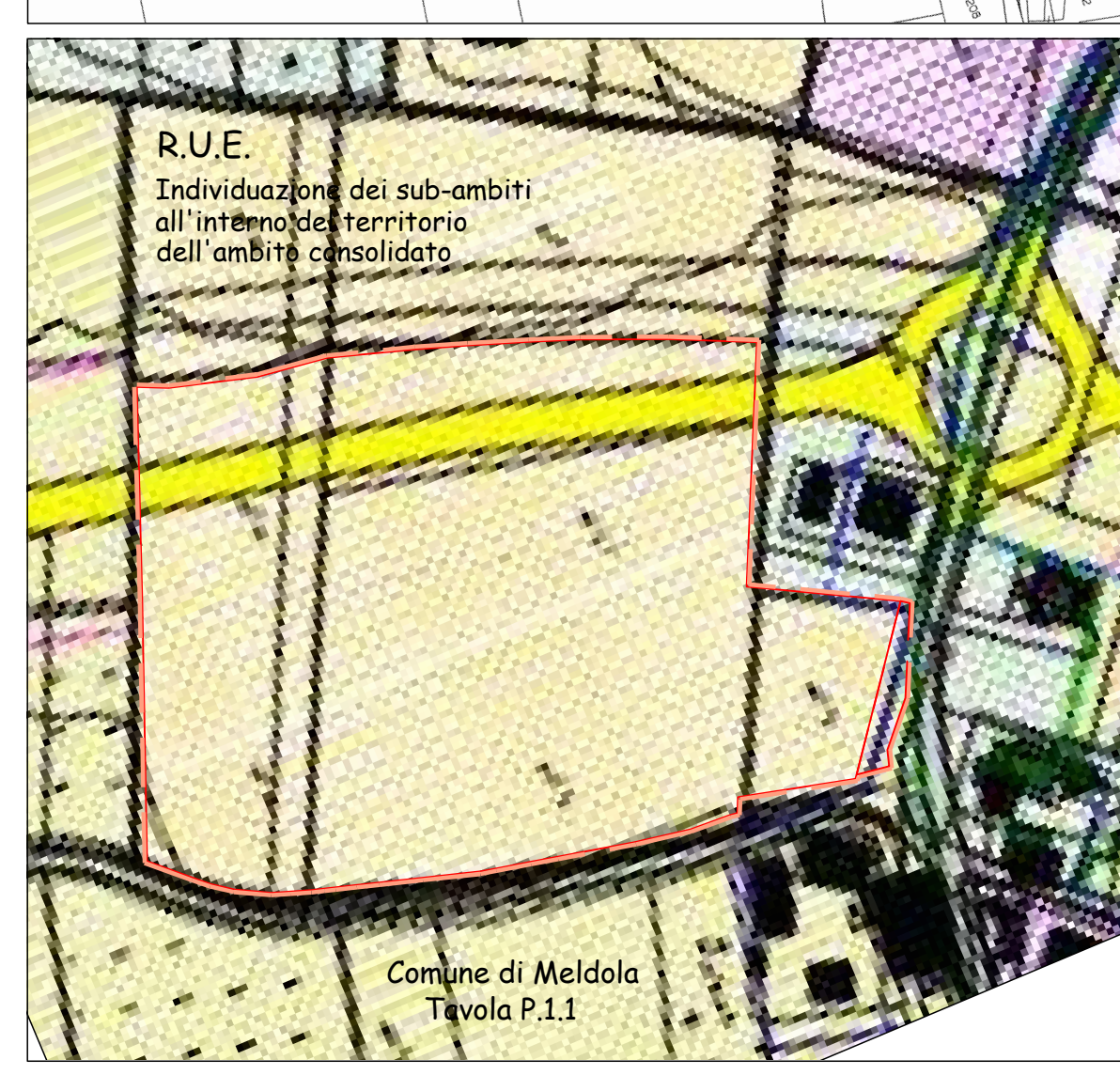
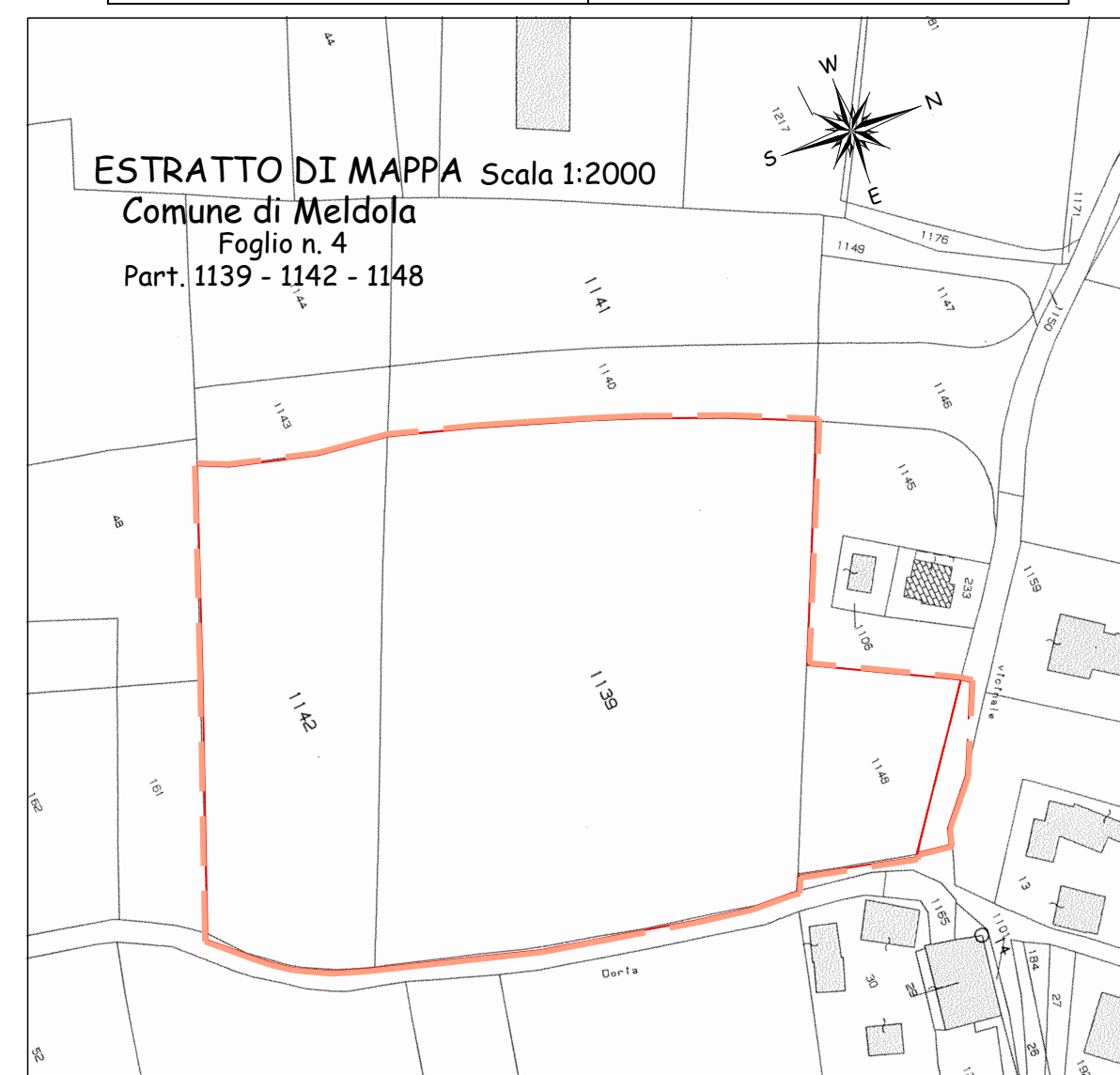

**PARTICOLARE PER ATTRAVERSAMENTI STRADALI**  
CUNICOLO IN TUBI POLIETILENE Ø 110 PER LA POSA DEL CONDUTTORE IN CAVO PER L'ALIMENTAZIONE DELL'IMPIANTO DI PUBBLICA ILLUMINAZIONE

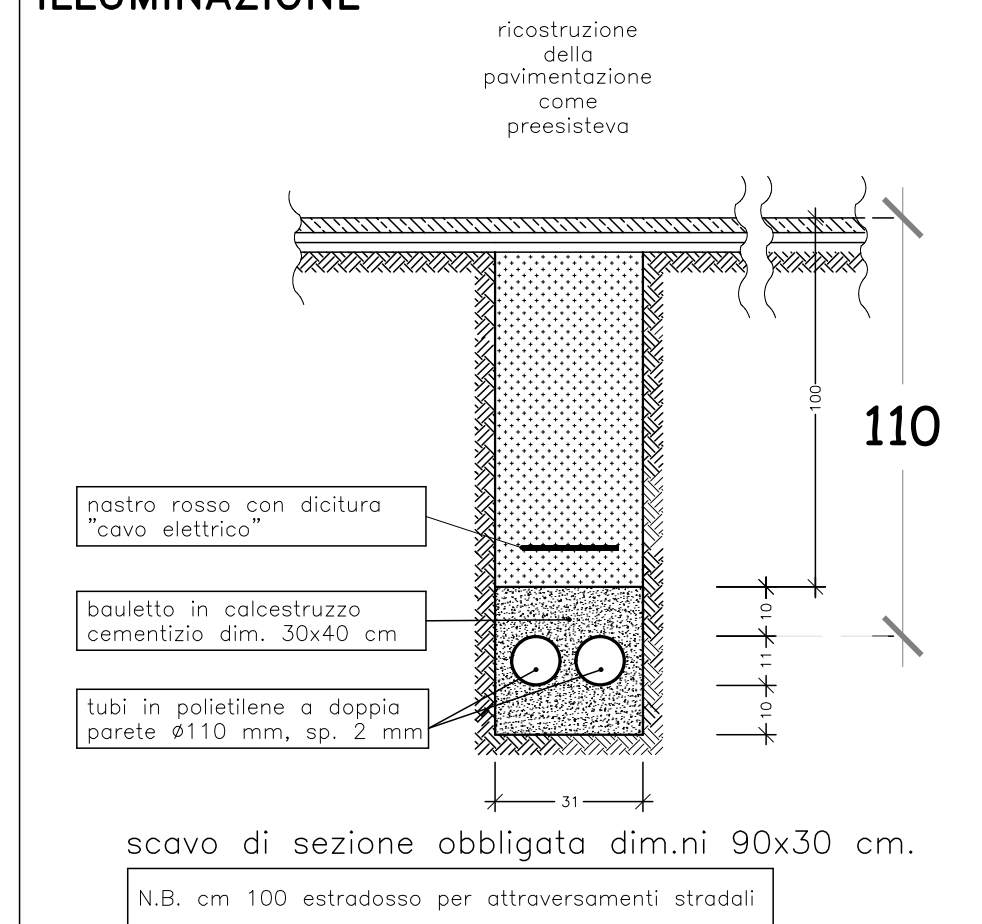

**CUNICOLO IN TUBO POLIETILENE Ø 110 PER LA POSA DEL CONDUTTORE IN CAVO PER L'ALIMENTAZIONE DELL'IMPIANTO DI PUBBLICA ILLUMINAZIONE**

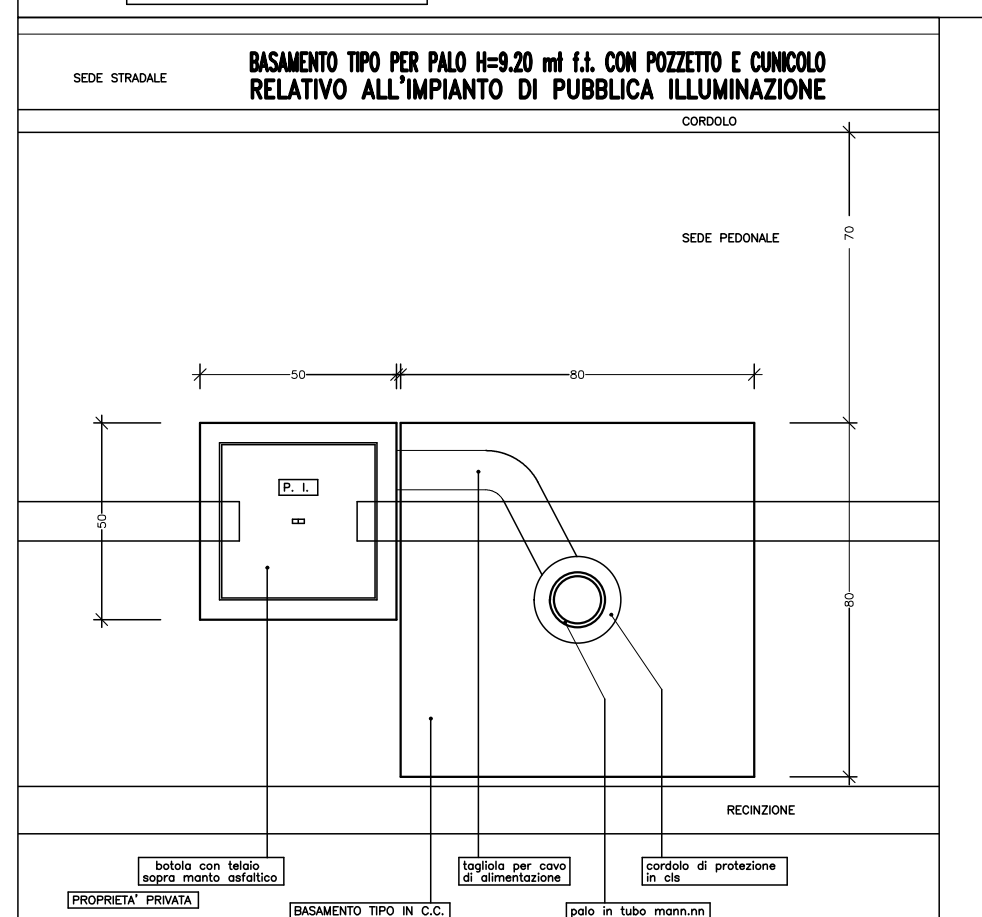
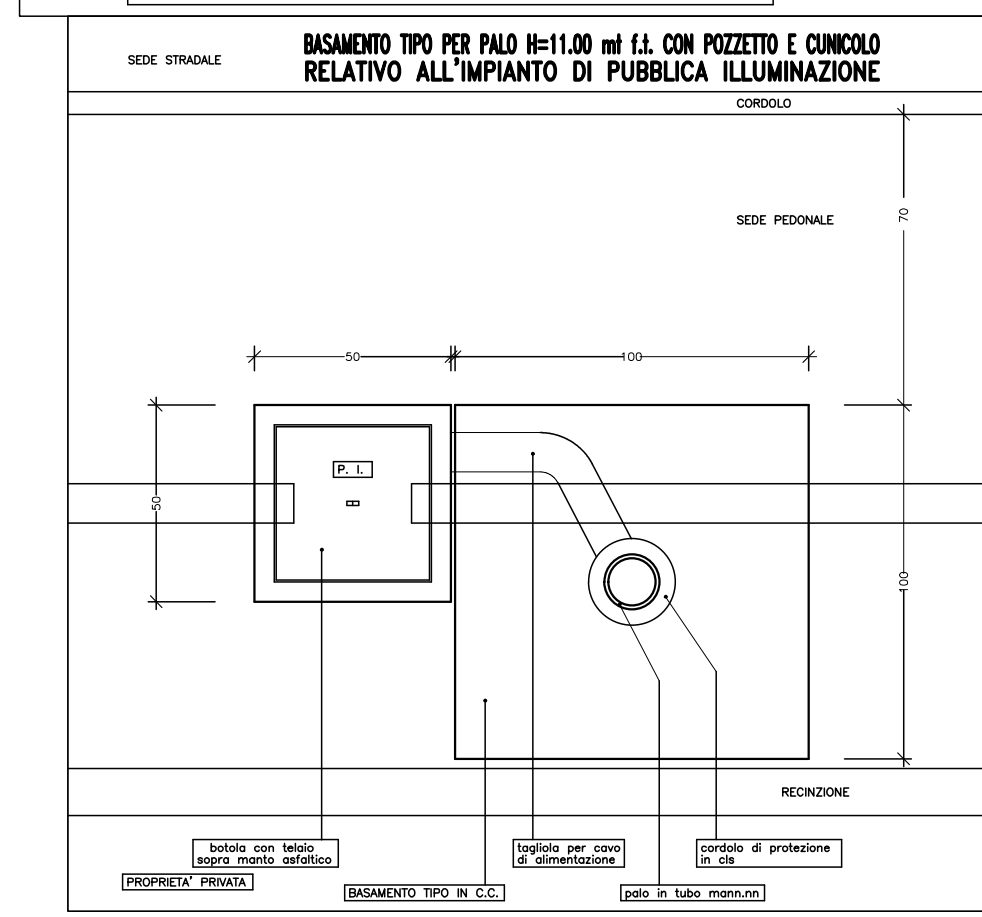
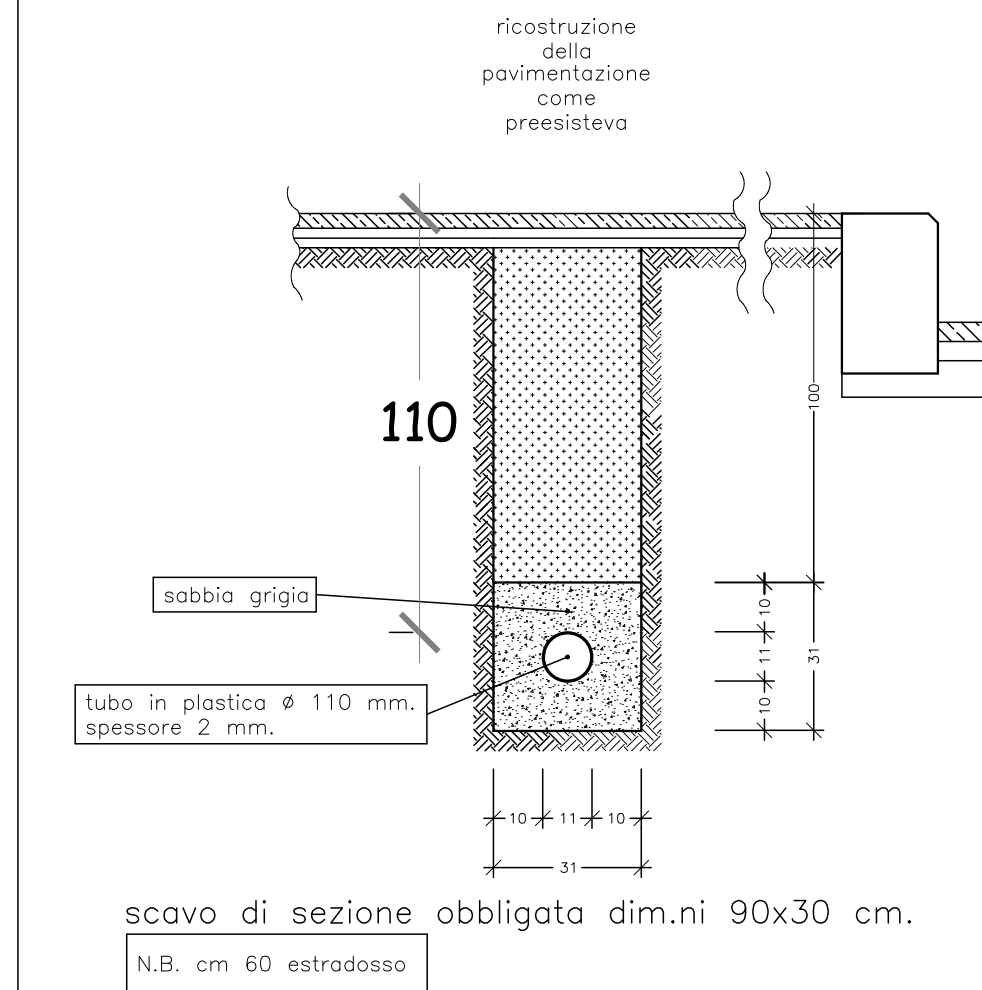

**LEGENDA SIMBOLI GRAFICI**

ARMATURA STRADALE MARCA "G.C. ILLUMINATION", TIPO AG3, ART. AG3/VIP CUT-OFF (E27) CON VETROPIANO TEMPERATO DI SICUREZZA. 150 W S.A.P. CLASSE II. CABLAGGI CON ALIMENTAZIONE ELETTRONICA PER RIDUZIONE DEL FLUSSO TELESESTIVO CON TRASMISSIONE AD ONDE CONVOGLIATE IN MODULAZIONE PER A 110 KHz - LAMPADA AL SODIO TUBOLARE A DOPPIO BRUCIATORE CON VITA MEDIA UTILE NON INFERIORE A 48.000 ORE - CORPO IN LEGA DI ALLUMINIO COLORE BIANCO RAL 9010, GRUPPO OTTICO: IP 65, RIFASATA COS Ø > 0,95, INSTALLATA SU PALO AD ALTEZZA FUORI TERRA PARI AD H=9,20 MT

UNITA' DI ILLUMINAZIONE MARCA "G.C. ILLUMINATION" TIPO MG4, ART. MG4/N-CO CON VETROPIANO TEMPERATO DI SICUREZZA, 4x150 S.A.P., DOPPIO SCOLAMENTO (CLASSE II), CABLAGGI CON ALIMENTAZIONE ELETTRONICA PER LA RIDUZIONE DEL FLUSSO TELESESTIVO CON TRASMISSIONE AD ONDE CONVOGLIATE IN MODULAZIONE PER A 110 KHz - LAMPADA AL SODIO TUBOLARE A DOPPIO BRUCIATORE CON VITA MEDIA UTILE NON INFERIORE A 48.000 ORE - CORPO IN LEGA DI ALLUMINIO, SOSTEGNO IN LEGA DI ALLUMINIO PRESSOFUSO, 4 GRUPPI OTTICI CON IP 65, COLORE BIANCO RAL 9010 - RIFASATA A COS Ø > 0,95 - INSTALLATA SU PALO AD ALTEZZA FUORI TERRA 11,00 MT

POZZETTO DI ISPEZIONE IN CLS SENZA FONDO, DIM. MIN. INTERNE 40x40x70 cm

CONDUTTORI INTERRATI 1T - Ø min 110

